

MADE IN ITALY

COMPANY PROFILE



Index



1 / Since 1982

Dal 1982 un prodotto italiano, made in Lombardia
Since 1982 an Italian product, made in Lombardy

4



2 / Our company

Eccellenza nell'illuminazione, esperienza consolidata e servizio capillare
Excellence in lighting, consolidated experience and widespread service

6



3 / We enlighten the world

Illuminazione globale con soluzioni innovative e referenze prestigiose
Global lighting with innovative solutions and prestigious references

8



4 / Why Side?

Qualità, convenienza e affidabilità garantite
Guaranteed quality, convenience and reliability

10



5 / Customized products and tailored solution

Realizziamo progetti con passione, innovazione e 40 anni di conoscenza alle spalle
We carry out projects with passion, innovation and 40 years of knowledge behind us.

12



6 / Tests

Misurazioni precise e test affidabili per progetti illuminotecnici
Precise measurements and reliable tests for light design

14



7 / Certified quality

Certificazioni di qualità per un'illuminazione innovativa e affidabile
Quality certifications for innovative and reliable lighting

16



8 / Fast delivery

Servizio rapido e consegna veloce sono il nostro punto di forza
Fast service and fast delivery are our strength

18



9 / Digital resources

Cultura dell'illuminazione e informazioni digitali di qualità
Lighting Culture and quality digital information

20



10 / Our references

Eccellenza globale e collaborazioni prestigiose per soluzioni innovative su misura
Global excellence and prestigious collaborations for innovative tailor-made solutions

22

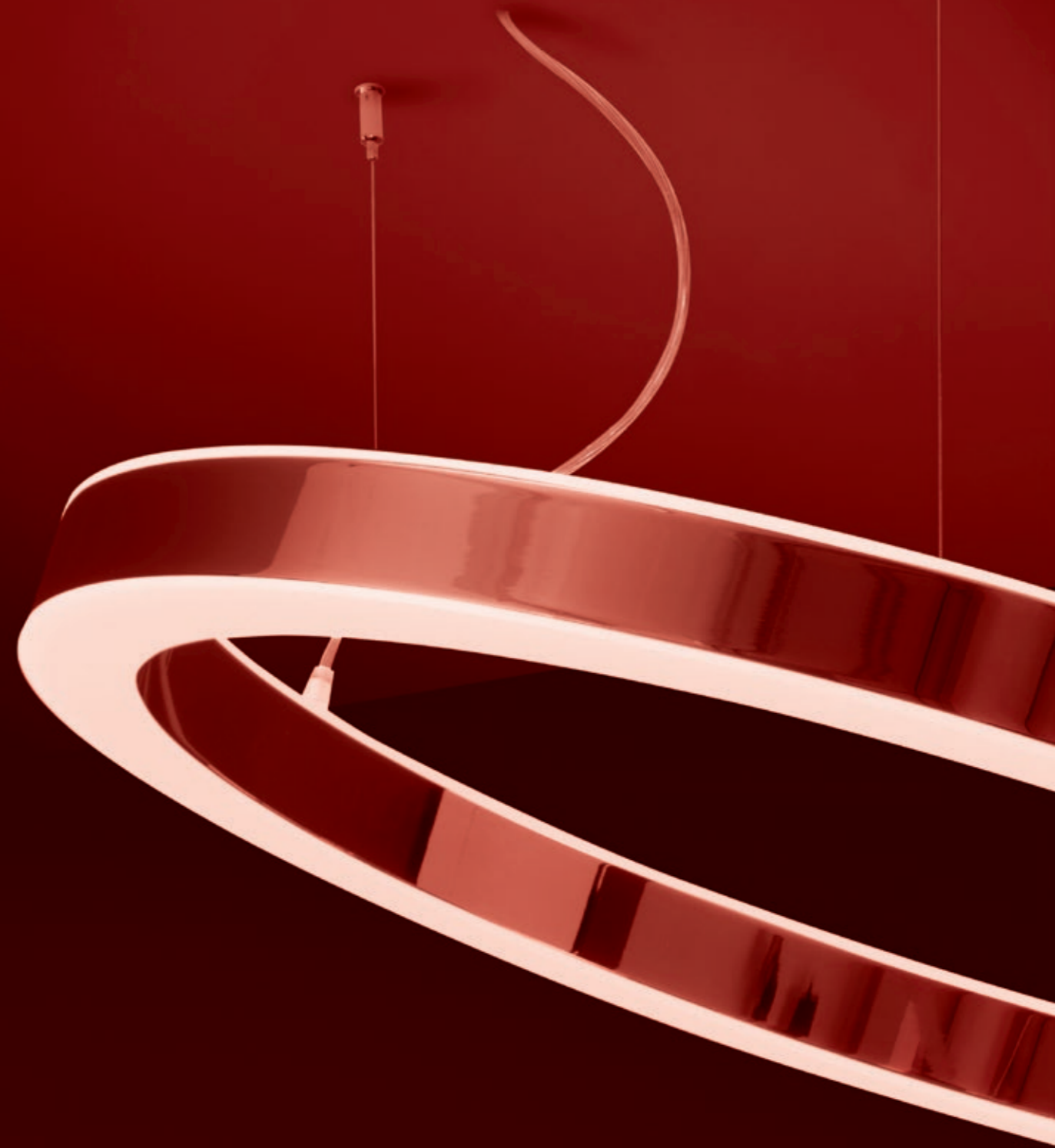

Since 1982



1

Dal 1982 un prodotto italiano, made in Lombardia

SIDE S.P.A. da 42 anni è un'eccellenza nel settore, grazie alla sua indiscutibile professionalità, etica e affidabilità. Mette il cliente al centro del progetto di crescita, riconoscendolo come parte integrante e vero motore dell'azienda stessa.

L'azione di SIDE S.P.A. si fonda sull'eccellenza della performance, garantendo una qualità superiore, un servizio impeccabile e una profonda comprensione delle esigenze del cliente. SIDE S.P.A. si distingue per la sua costante innovazione, adottando sempre gli standard più elevati di integrità e onestà nei rapporti con tutti gli stakeholder.

In un mondo in cui milioni di persone cercano una qualità di vita sostenibile, è fondamentale utilizzare in modo intelligente le risorse che il pianeta ci offre. Per raggiungere questo obiettivo, sono necessari impianti e macchinari sempre più avanzati, capaci di operare in ambienti estremi e ostili.

Tutto ciò richiede componenti con le caratteristiche necessarie e un'assoluta integrità, prodotti nei volumi e nei tempi richiesti e mediante processi rigorosamente eco-sostenibili. SIDE S.P.A. si impegna a soddisfare queste esigenze, contribuendo così a un futuro sostenibile per tutti.

Since 1982 an Italian product, made in Lombardy

SIDE S.P.A. has been an excellence in the sector for 42 years, thanks to its unquestionable professionalism, ethics and reliability. It puts the customer at the centre of its growth project, recognizing him as an integral part and true engine of the company itself.

The action of SIDE S.P.A. is based on the excellence of the performance, guaranteeing a superior quality, an impeccable service and a deep understanding of the customer's needs.

SIDE S.P.A. stands out for its constant innovation, always adopting the highest standards of integrity and honesty in relations with all stakeholders.

In a world where millions of people are looking for a sustainable quality of life, it is essential to use the resources that the planet offers us intelligently. To achieve this goal, increasingly advanced plants and machinery are needed, capable of operating in extreme and hostile environments.

All of this requires components with necessary characteristics and absolute integrity, produced in the volumes and times required and through strictly eco-sustainable processes.

SIDE S.P.A. is committed to meeting these needs, thus contributing to a sustainable future for all.



Our company

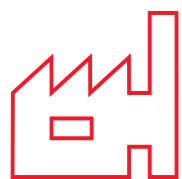

42

anni di esperienza
years of experience

10.000 mq

della sede operativa
of operational headquarters

4

stabilimenti produttivi
production plants

21

agenzie di rappresentanza
in Italia,
**più differenti partner
internazionali ubicati nei cinque
continenti**
*representative agencies
in Italy,
plus different international
partners located on five
continents.*

Eccellenza nell'illuminazione, esperienza consolidata e servizio capillare

SIDE S.P.A. è un'azienda italiana con sede a Lissone, in provincia di Monza Brianza, specializzata nella produzione di apparecchi tecnici per interni ed esterni. Con 42 anni di esperienza nel settore dell'illuminazione, SIDE S.P.A. ha raggiunto una posizione di rilievo sia a livello nazionale che internazionale. La sede operativa si estende su 10 mila metri quadrati e conta quattro stabilimenti produttivi e quindici agenzie di rappresentanza in Italia. SIDE S.P.A. si impegna a offrire prodotti di alta qualità e un servizio eccellente per soddisfare le esigenze dei clienti.

Excellence in lighting, consolidated experience and widespread service

SIDE S.P.A. is an Italian company based in Lissone, in the province of Monza Brianza, specialized in the production of technical equipment for indoors and outdoors. With 42 years of experience in the lighting sector, SIDE S.P.A. has achieved a prominent position both nationally and internationally. The operational headquarters extends over 10,000 square meters and has four production plants and fifteen representative agencies in Italy. SIDE S.P.A. is committed to offering high quality products and excellent service to meet customer needs.

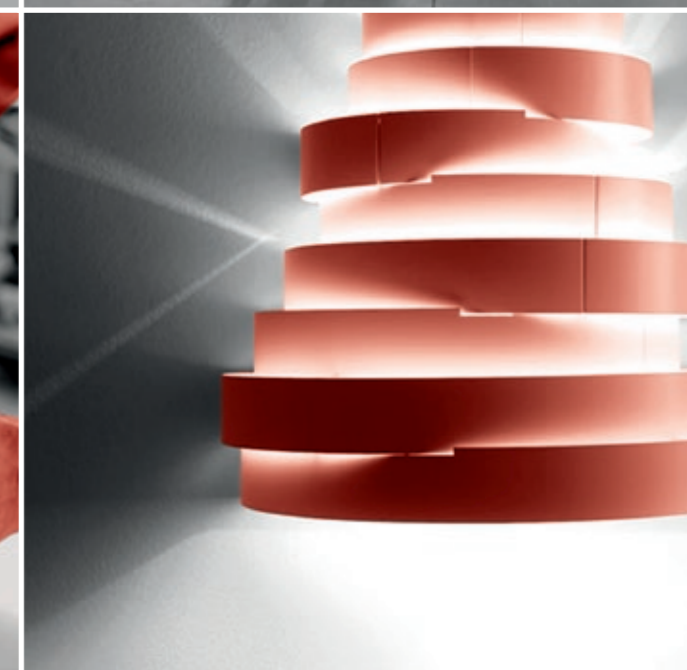
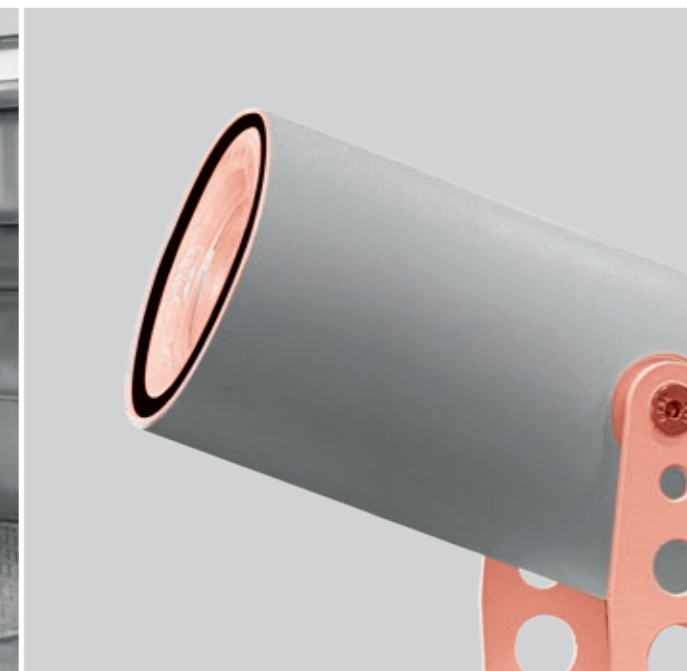

We enlighten
the world



31

**Illuminazione globale con
soluzioni innovative e
referenze prestigiose**

SIDE S.P.A. è un'azienda internazionale di illuminazione presente in tutti i continenti, con referenze prestigiose e soluzioni innovative per progetti globali

**Global lighting with
innovative solutions and
prestigious references**

SIDE S.P.A. is an international lighting company present on all continents, with prestigious references and innovative solutions for global projects.



Why Side?



Qualità, convenienza e affidabilità garantite

Ci sono molti validi motivi per scegliere SIDE S.P.A.: una vasta gamma di prodotti, alta qualità ed economicità, uniformità progettuale e un'eccezionale garanzia. Scegliere SIDE S.P.A. significa fare affidamento su un partner attendibile per soluzioni illuminotecniche complete e di valore.

Guaranteed quality, convenience and reliability

There are many good reasons for choosing SIDE S.P.A.: a wide range of products, high quality and low cost, design uniformity and an exceptional guarantee. Choose SIDE S.P.A. means relying on an affordable partner for complete and lighting solutions.

1 MADE IN ITALY, MADE IN LOMBARDIA

Con sede a Lissone, in provincia di Monza Brianza, nel cuore della regione brianzola, SIDE S.P.A. progetta, ingegnerizza, testa, fotometra ed assembla tutti i propri prodotti internamente.

MADE IN ITALY, MADE IN LOMBARDY

Based in Lissone, in the province of Monza Brianza, in the heart of the Brianza region, SIDE S.P.A. designs, engineers, tests, photometers and assembles all its products internally.

2 PRODOTTI AD ALTA DISTRIBUZIONE

SIDE S.P.A. offre una gamma di prodotti per la sostituzione uno a uno, consentendo agli installatori di migliorare le rese illuminotecniche, risparmiare sulla bolletta e contenere i costi. Senza lavori edili invasivi, con semplici gesti è possibile ottenere ottimi risultati nella sostituzione di impianti obsoleti.

WIDE DISTRIBUTION PRODUCTS

SIDE S.P.A. offers a wide range of one-to-one replacement products, enabling installers to improve lighting performance, reduce energy consumption and keep costs down. Without invasive building works, with simple gestures it is possible to obtain excellent results in the replacement of obsolete systems.

3 PRODOTTI DA PROGETTAZIONE

SIDE S.P.A. si distingue per offrire una gamma completa di prodotti per la progettazione indoor e outdoor, garantendo qualità illuminotecnica e uniformità estetica. Il Catalogo di SIDE S.P.A. conta più di 14.000 articoli, fornendo soluzioni complete e versatili per i progetti.

PROJECTS PRODUCTS

SIDE S.P.A. stands out for offering a complete range of products for indoor and outdoor projects, guaranteeing qualitative lighting and aesthetic uniformity. The SIDE S.P.A. Catalogue presents more than 14,000 items, providing complete and versatile solutions for projects.

4 IMBALLI PARLANTI

SIDE S.P.A. ha avviato un progetto per uniformare la comunicazione del proprio marchio attraverso gli imballi dei faretto. È stato creato un "packaging parlante" che mette in evidenza le informazioni più utili per una facile comparazione con le tecnologie precedenti al LED, semplificando la scelta per gli installatori.

TALKING PACKAGING

SIDE S.P.A. has launched a project to standardize its brand communication through the packaging of the spotlights. A "talking packaging" has been created that highlights the most useful information to allow an easy comparison with pre-LED technologies, simplifying the choice for installers.

5 QUALITÀ ED ECONOMIA

I prodotti SIDE S.P.A. si sono sempre contraddistinti per il loro rapporto qualità/prezzo: merito dell'attenzione riposta in ogni singolo particolare senza scendere a compromessi estetici o tecnologici e della continua analisi dei costi industriali.

QUALITY AND AFFORDABILITY

SIDE S.P.A. products have always stood out for their quality/price ratio, thanks to the attention paid to every single detail without compromising on aesthetics or technology and the continuous analysis of industrial costs.

6 GARANZIA ELEVATA

SIDE S.P.A., scegliendo fornitori leader di mercato per la scelta delle componenti elettroniche e meccaniche, progettando e producendo interamente i propri prodotti, è in grado di estendere la propria garanzia fino a un massimo di 5 (solo per i prodotti che espongono questo logo)

GARANZIA ELEVATA

SIDE S.P.A. choose market leading suppliers for the choice of electronic and mechanical components, design and manufacture its products entirely, therefore is able to extend its warranty up to a maximum of 5 (only for products displaying this logo).

7 FAMIGLIE COMPLETE DI PRODOTTI

La gamma di prodotti SIDE S.P.A. è completa e versatile, comprendendo incassi fissi, incassi orientabili, binari, accessori, proiettori da binario, plafoniere e faretto per esterno. Il design funzionale e minimale permette un facile utilizzo sia per nuove installazioni che per l'aggiornamento di impianti esistenti.

COMPLETE PRODUCT FAMILIES

The range of SIDE S.P.A. products is complete and versatile, including fixed recessed, adjustable recessed, tracks, accessories, track projectors, ceiling lights and outdoor spotlights. The functional and minimal design allows easy use both for new installations and for updating existing systems.

SCOPRI LE TANTE BUONE RAGIONI PER PREFERIRE SIDE S.P.A. - DISCOVER THE MANY GOOD REASONS TO PREFER SIDE S.P.A.



Custom products and Tailored solution

5



Realizziamo progetti con passione, innovazione e 40 anni di conoscenza alle spalle

Rendiamo concreti i progetti dei clienti. Per SIDE S.P.A. quarantuno anni di attività, oltre che essere una meta di cui essere orgogliosi, sono anche un lascito di conoscenze di cui siamo fieri; per noi produrre apparecchi tecnici per interni, esterni di qualità è un'arte che si tramanda e solo con la profonda conoscenza del materiale e con la continua innovazione si possono raggiungere nuove mete.

We carry out projects with passion, innovation and 40 years of knowledge behind us.

We make our customer's projects become true. For SIDE S.P.A., the forty-one years of activity, as well as being a destination to be proud of, are also a legacy of knowledge of which we are proud. For us, producing quality technical luminaires for indoor and outdoor is an art that is handed down and only with a deep knowledge of the material and continuous innovation can new goals be achieved.

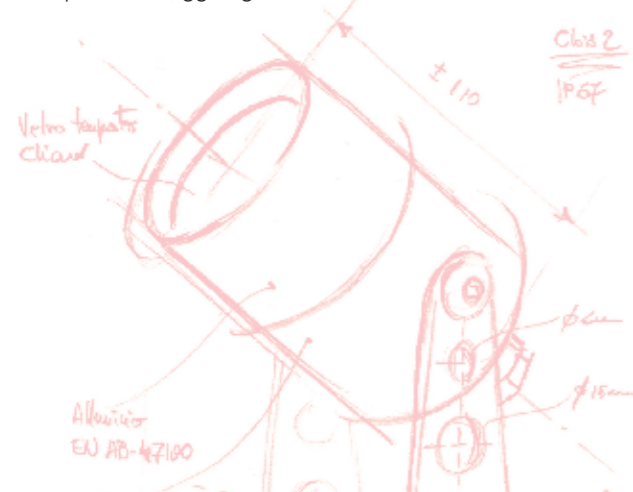

Tests

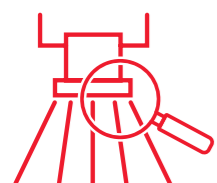

6

Misurazioni precise e test affidabili per progetti illuminotecnici

Strumenti tecnologici come i goniometri vengono utilizzati da SIDE S.P.A. per misurare le grandezze luminose (flusso luminoso, intensità luminosa, fascio di apertura luminosa) emesse dagli apparecchi d'illuminazione e per valutarne la distribuzione nello spazio. Mediante questa apparecchiatura si ottengono files che permettono ai progettisti di effettuare simulazioni sui progetti in sviluppo. I dati fotometrici sono poi raccolti e rielaborati in forma grafica come tabella, grafico su coordinate cartesiane e diagramma polare. SIDE S.P.A. dispone inoltre di una camera di nebbia salina che consente di testare la resistenza dello stato di verniciatura alle corrosioni anche in ambienti con condizioni particolari.

Precise measurements and reliable tests for light design

Technological instruments such as goniophotometers are used by SIDE S.P.A. to measure the luminous quantities (luminous flux, luminous intensity, beam angle) emitted by luminaires and to evaluate their distribution in space. This equipment allows to obtain files which allow designers to carry out simulations on projects under development. The photometric data is then collected and processed in graphical form such as a table, a graphic on Cartesian coordinates and a polar diagram. SIDE S.P.A. it also has a saline mist chamber which allows the resistance of the paint layer to corrosion to be tested even for environments with particular conditions.

PROVA DI RESISTENZA ALLA CORROSIONE DELLA VERNICE CON CAMERA A NEBBIA SALINA

La prova di nebbia salina è un test che produce un attacco corrosivo accelerato, il quale consente di testare la resistenza dello stato di verniciatura alle corrosioni anche in ambienti con condizioni particolari.

PAINT CORROSION TESTING IN A SALINE MIST CHAMBER

The salt spray test is a test that produces an accelerated corrosive attack, which allows the resistance of the paint layer to corrosion to be tested even for installation in environments with particular conditions.

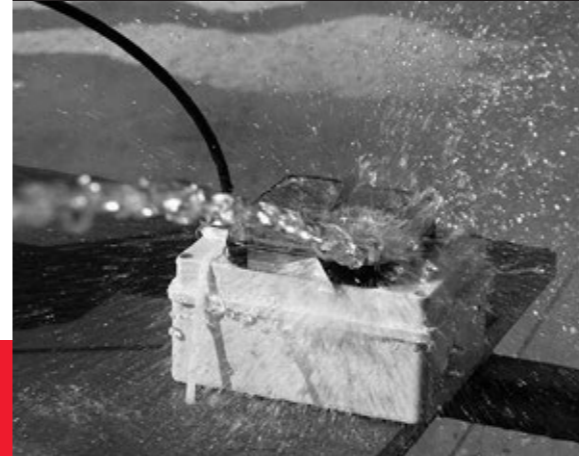

PROVA GRADO DI PROTEZIONE IP

Il Laboratorio per prove IP (Ingress Protection) I test classifica e valuta il grado di protezione IP, testando gli apparecchi contro l'intrusione di particelle solide (quali particelle di corpo e polvere) e l'accesso di liquidi.

IP PROTECTION DEGREE TEST

IP Testing Laboratory (Ingress Protection)
The test classifies and evaluates the degree of IP protection, testing the fixtures against the intrusion of solid particles (such as particles and dust) and the access of liquids.



TEST DI RIGIDITA' DIELETRICA

Ogni nostro apparecchio una volta assemblato viene collaudato con prove di sicurezza, la prova di rigidità è molto significativa e ha lo scopo di sollecitare dal punto di vista elettrico l'isolamento tra i conduttori di rete.

DIELECTRIC STRENGTH TEST

Once assembled, each one of our devices undergoes safety tests, the rigidity test is highly significant and has the purpose of stressing the insulation between the mains conductors from an electrical point of view.



FOTOMETRIE RILEVATE CON GONIOFOTOMETRO

Strumenti tecnologici come il goniometro vengono utilizzati per misurare le grandezze luminose (flusso luminoso, intensità luminosa, fascio di apertura luminosa) emesse dagli apparecchi d'illuminazione e per valutarne la distribuzione nello spazio. Mediante questa apparecchiatura si ottengono files che permettono ai progettisti di effettuare simulazioni sui progetti in sviluppo. I dati fotometrici sono poi raccolti e rielaborati in forma grafica come tabella, grafico su coordinate cartesiane e diagramma polare.

PHOTOMETRICS MEASUREMENTS CARRIED OUT WITH A GONIOPHOTOMETER

Technological instruments such as the goniophotometer are used to measure the luminous details (luminous flux, intensity, beam angle) of lighting fixtures and to evaluate their distribution in space. Using this equipment, files are obtained which allow the light designer to carry out simulations on the projects under development. The photometric data are then collected and reprocessed also in graphical form such as table, Cartesian coordinate graphic and polar diagram.



PROVA TERMICHE DI INVECCHIAMENTO TRAMITE LA CAMERA CLIMATICA

La camera climatizzata permette di effettuare prove termiche di esercizio degli apparecchi e prove di durata. Il principio di funzionamento può essere spiegato partendo dalle due grandezze controllate dalla camera climatica, temperatura e umidità.

THERMAL AGING TEST THROUGH THE CLIMATIC CHAMBER

The climatized chamber allows you to carry out thermal tests of the equipment and duration tests. The operating principle is based on the two quantities controlled by the climatic chamber, temperature and humidity.

Certified quality



Certificazioni di Qualità per un'Illuminazione Innovativa e Affidabile

SIDE S.p.A., leader nel settore dell'illuminazione, si distingue per la massima qualità dei suoi prodotti e possiede importanti certificazioni. Conformità UNI EN ISO 9001:2000, Philips Licensing Program, EAC, CSA US, CUL US, GOST attestano l'affidabilità dei prodotti per i mercati mondiali. La gamma completa di apparecchiature e accessori di illuminazione è sviluppata e prodotta internamente, garantendo il controllo di qualità e la prontezza nel soddisfare le esigenze dei clienti.

Quality Certifications for Innovative and Reliable Lighting

SIDE S.P.A., leader in the lighting sector, stands out for the maximum quality of its products and has important certifications. Compliance UNI EN ISO 9001:2000, EAC, CSA US, CUL US, GOST, ENEC03. certify the reliability of the products for the world markets. The full range of lighting fixtures and accessories are developed and manufactured in-house, ensuring quality control and promptness in meeting customer needs.



UNI EN ISO 9001:2000

La certificazione dei sistemi di gestione è un riconoscimento delle capacità imprenditoriali e una garanzia di affidabilità. CSQ identifica la conformità del Sistema di Gestione per la Qualità alle normative UNI EN ISO 9001:2000.

The certification of management systems is a recognition of entrepreneurial skills and a guarantee of reliability. CSQ identifies the compliance of the Quality Management System with the UNI EN ISO 9001:2000 standards.



CSQ

La certificazione dei sistemi di gestione è il riconoscimento delle capacità imprenditoriali di un'azienda che ha saputo ottimizzare la propria organizzazione dotandosi di una gestione efficiente di competenze adeguate e di strumenti idonei (come, ad esempio, indicatori di performance). È l'evidenza di una cultura lavorativa, condivisa da tutta l'azienda, improntata alla professionalità. È la conferma di una struttura affidabile che garantisce la riproducibilità delle sue performance e il miglioramento del suo standard qualitativo nel tempo. È una garanzia di affidabilità per clienti, fornitori, ma anche dipendenti e collaboratori, tanto più valida tanto più è prestigioso l'organismo che ha rilasciato la certificazione.

The certification of management systems is the recognition of the entrepreneurial skills of a company that has been able to optimize its own organisation by equipping with an efficient skills management system and of necessary control tools (such as, for example performance indicators). It is evidence of a working culture shared by the entire company based on professionalism. It is the confirmation of a reliable structure that guarantees the reproducibility of its performance and the improvement of its qualitative standards over time. It is a guarantee of reliability for customers, suppliers, but also employees and collaborators, of more value the more prestigious is the certification body issuing it.



EAC (Eurasian Certification)

Le esportazioni dei beni verso la Russia, Kazakistan, Bielorussia, i paesi che nel 2010 si sono costituiti nella cosiddetta Unione Doganale Eurasiatica, devono rispondere ai requisiti dei nuovi Regolamenti tecnici, che definiscono gli standard di sicurezza dei prodotti per ottenere la certificazione EAC (Eurasian Certification).

Exports of goods to Russia, Kazakhstan, Belarus, the countries which formed the so-called Eurasian Customs Union in 2010, must meet the requirements of the new Technical Regulations, which define the product safety standards to obtain EAC (Eurasian Certification).



GOST

Questa certificazione attesta la conformità dei prodotti agli standard tecnici e di sicurezza specificati dalla normativa russa. È un requisito fondamentale per l'importazione e la commercializzazione di molti prodotti in Russia.

This certification certifies the compliance of the products with the technical and safety standards specified by the Russian legislation. It is a key requirement for importing and marketing many products in Russia.



CSAUS - CULUS

Su articoli selezionati disponibili per il mercato canadese e USA.

On selected items available for the Canadian and US market.



IQNET

IQNet è una rete globale di organismi di certificazione che valutano i sistemi di gestione in ambito qualità, ambiente, sicurezza e responsabilità sociale. Con 38 organismi di certificazione presenti in oltre 150 paesi e oltre 350.000 certificati emessi, IQNet mira a promuovere l'immagine internazionale dei suoi membri, riconosciuti come leader nel settore per la loro reputazione, credibilità e capacità di fornire servizi di certificazione a livello globale.

IQNet is a global network of certification bodies that evaluate management systems in the fields of quality, environment, safety and social responsibility. With 38 certification bodies present in over 150 countries and over 350,000 certificates issued, IQNet aims to promote the international image of its members, recognized as leaders in the sector for their reputation, credibility and ability to provide certification services globally.



ECOVADIS

La certificazione ecovadis è una delle più importanti piattaforme di rating della ecosostenibilità. Permette alle aziende di monitorare le performance di sostenibilità dei propri fornitori, gestire i rischi ed inserire le eco-innovazioni nelle loro catene logistiche globali.

The Ecovadis certification is one of the most important eco-sustainability rating platforms. It enables companies to monitor the sustainability performances of suppliers, manage risks and integrate eco-innovations into their global supply chains.

Fast delivery

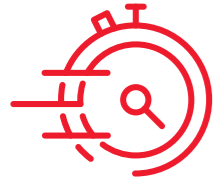

Servizio rapido e consegna veloce sono il nostro punto di forza

Il tempo dei clienti per SIDE S.P.A. è molto importante. Ha sempre ritenuto fondamentale offrire un servizio rapido e preciso come un mercato internazionale richiede a qualsiasi azienda ben organizzata e un suo punto di forza risiede proprio in questa fase lavorativa: preventivo rapido e rapida consegna per tutti i prodotti a magazzino dopo pochi giorni lavorativi dalla conferma.

Fast service and fast delivery are our strength

Customer time for SIDE S.P.A. is very important. The company has always considered essential to offer a quick and precise service as an international market requires of any well-organized company. One of our strengths lies precisely in this working phase: quick estimate and rapid delivery for all products in stock after a few working days from confirmation .

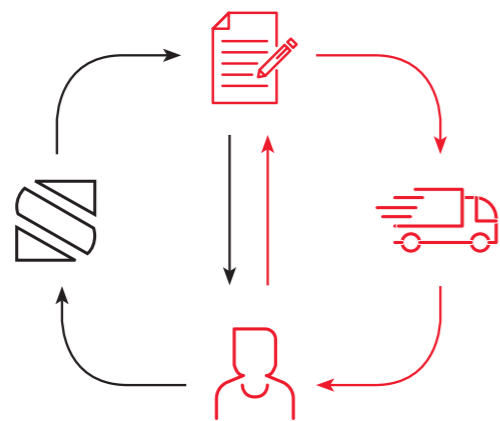

**PREVENTIVO RAPIDO E RAPIDA
CONSEGNA DOPO POCHI GIORNI
LAVORATIVI DELLA CONFERMA.**
**QUICK QUOTE AND QUICK DELIVERY
WITHIN A FEW WORKING DAYS OF
CONFIRMATION.**



Digital resources

91



Cultura dell'illuminazione e informazioni digitali di qualità

SIDE S.P.A. è un'azienda leader nell'illuminotecnica che offre ai clienti e al pubblico una vasta gamma di informazioni digitali come listini, cataloghi e brochure. Attraverso i social media (Instagram, Facebook, LinkedIn, YouTube) e il loro sito web, SIDE S.P.A. promuove la cultura dell'illuminazione, condividendo notizie, aggiornamenti e tutorial su nuovi prodotti e tendenze. Il loro impegno nel fornire risorse digitali accessibili e supporto tecnico trasparente li posiciona come punto di riferimento nel settore.

Lighting Culture and quality digital information

SIDE S.P.A. leader in lighting technology that offers customers and the public a vast range of digital information such as price lists, catalogues, brochures and newsletters. Through social media (Instagram, Facebook, LinkedIn, YouTube) and its website, SIDE S.P.A. promotes the culture of lighting, sharing news, updates and tutorials on new products and trends. Their commitment to providing accessible digital resources and transparent technical support, positions them as the benchmark in the industry.



	SEMPRE	W	LM	K	V	CR	MS
2890-028							
2890-028-01							
2890-028-02							
2890-028-03							
2890-028-04							
2890-028-05							
2890-028-06							
2890-028-07							
2890-028-08							
2890-028-09							
2890-028-10							
2890-028-11							
2890-028-12							
2890-028-13							
2890-028-14							
2890-028-15							
2890-028-16							
2890-028-17							
2890-028-18							
2890-028-19							
2890-028-20							
2890-028-21							
2890-028-22							
2890-028-23							
2890-028-24							
2890-028-25							
2890-028-26							
2890-028-27							
2890-028-28							
2890-028-29							
2890-028-30							
2890-028-31							
2890-028-32							
2890-028-33							
2890-028-34							
2890-028-35							
2890-028-36							
2890-028-37							
2890-028-38							
2890-028-39							
2890-028-40							
2890-028-41							
2890-028-42							
2890-028-43							
2890-028-44							
2890-028-45							
2890-028-46							
2890-028-47							
2890-028-48							
2890-028-49							
2890-028-50							
2890-028-51							
2890-028-52							
2890-028-53							
2890-028-54							
2890-028-55							
2890-028-56							
2890-028-57							
2890-028-58							
2890-028-59							
2890-028-60							
2890-028-61							
2890-028-62							
2890-028-63							
2890-028-64							
2890-028-65							
2890-028-66							
2890-028-67							
2890-028-68							
2890-028-69							
2890-028-70							
2890-028-71							
2890-028-72							
2890-028-73							
2890-028-74							
2890-028-75							
2890-028-76							
2890-028-77							
2890-028-78							
2890-028-79							
2890-028-80							
2890-028-81							
2890-028-82							
2890-028-83							
2890-028-84							
2890-028-85							
2890-028-86							
2890-028-87							
2890-028-88							
2890-028-89							
2890-028-90							
2890-028-91							
2890-028-92							
2890-028-93							
2890-028-94							
2890-028-95							
2890-028-96							
2890-028-97							
2890-028-98							
2890-028-99							
2890-028-100							



Our references

10



Eccellenza globale e collaborazioni prestigiose per soluzioni innovative su misura

SIDE S.P.A. è un'azienda di grande rilevanza a livello mondiale, con numerose referenze in tutti gli ambiti, sia in grandi che in piccoli ambienti. Collabora con marchi prestigiosi del made in Italy e internazionali, dimostrando affidabilità e competenza. Offre soluzioni su misura e innovative, garantendo la soddisfazione dei clienti. SIDE S.P.A. è una scelta eccellente per coloro che cercano un partner affidabile nel settore.

Global excellence and prestigious collaborations for innovative tailor-made solutions

SIDE S.P.A. is of great importance worldwide, with numerous references in all areas, both in large and small environments. It collaborates with prestigious Made in Italy and international brands, demonstrating reliability and competence. It offers tailor-made and innovative solutions, guaranteeing customer satisfaction. SIDE S.P.A. is an excellent choice for those looking for a reliable partner in the industry.

ARMANI
AVANZI
BOGGI
BRUNELLO CUCINELLI
BULGARI
CALZEDONIA
CARPISA
CONAD
COOP

CORNELIANI
CYCLE BAND
FALCONERI
INTIMISSIMI
LILLAPOIS
LINDT
LIU•JO
LUISA SPAGNOLI
ORIGINAL MARINES

PRENATAL
PRIMIGI
SALMOIRAGHI & VIGANÒ
SIGNORVINO
TEZENIS
VERSACE
YAMAMAY
JAKED
and...



Shopping center - Italy



Airport Malpensa, Milan - Italy



Airport Malpensa, Milan - Italy



Museum - Italy



Hotel Boutique - Italy



Hotel ODSweet, Milan - Italy



Hotel ODSweet, Milan - Italy



Bank offices, Tuscany - Italy



Private ville - Italy

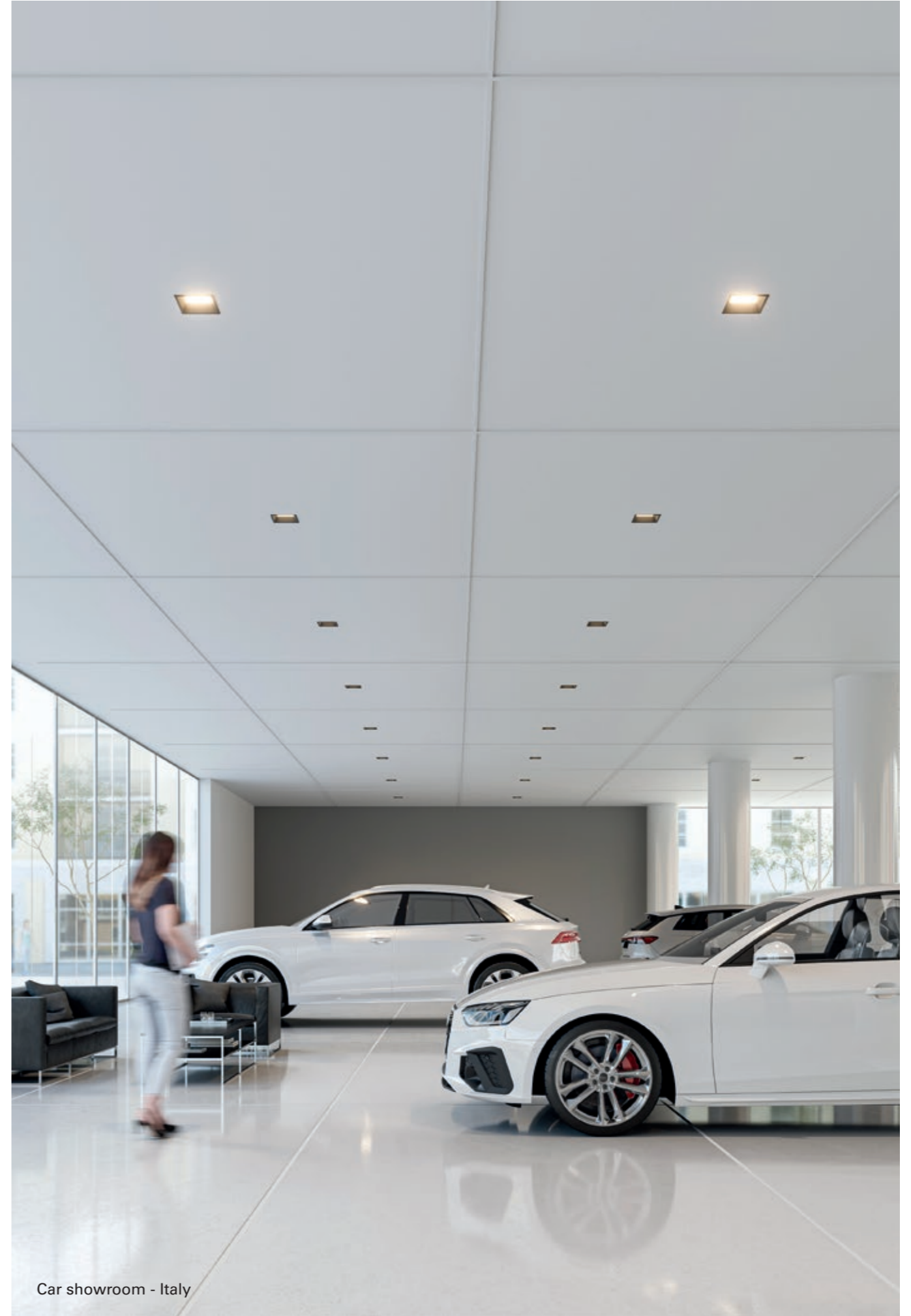

Car showroom - Italy



Hotel & SPA Torre Penna - Perugia - Italy



Volkswagen dealership, Moscow - Russia



Santa Cruz Cathedral, Braga - Portugal

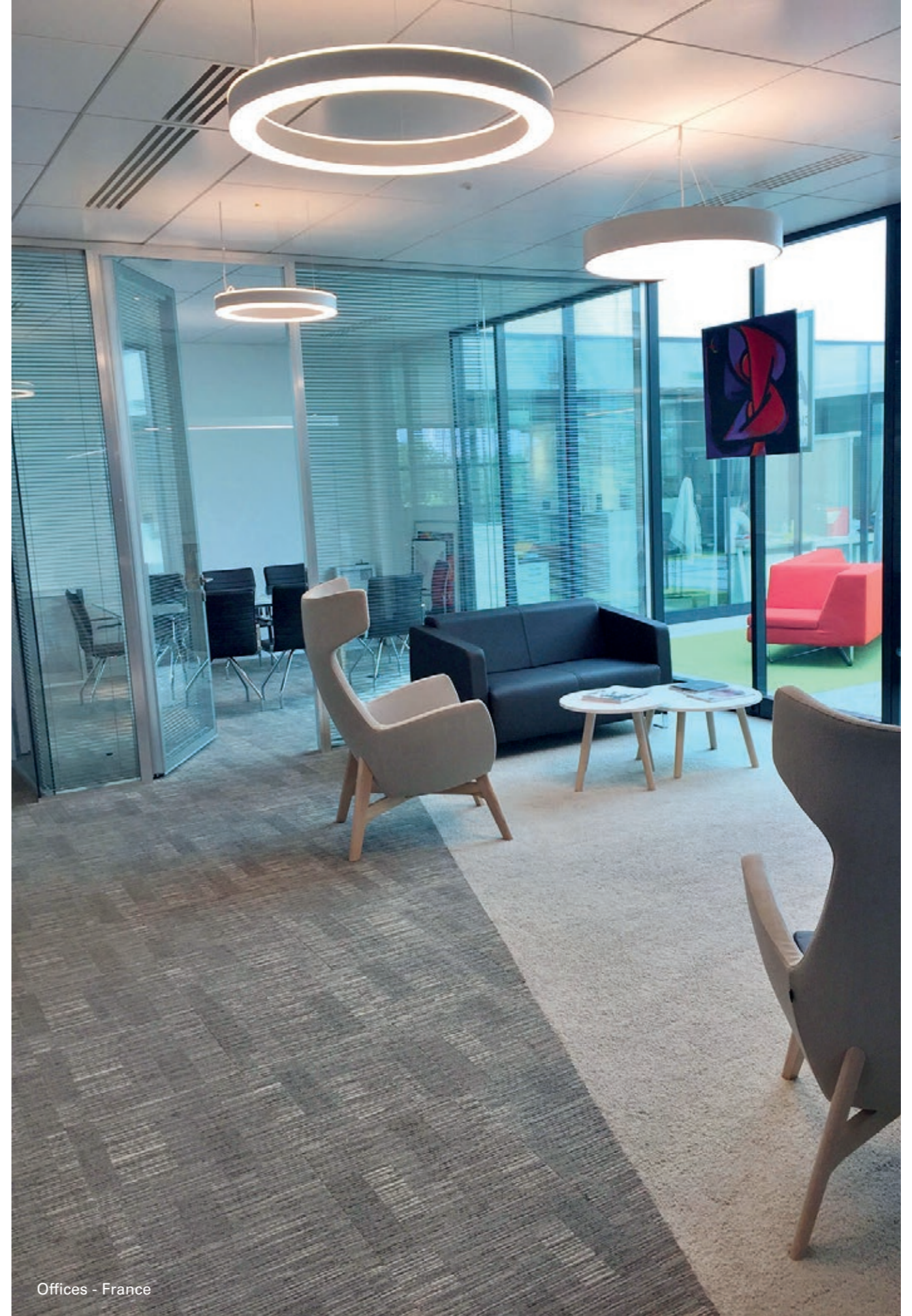

Offices - France



Hotel & SPA Torre Penna, Perugia - Italy



Private Residence, Grimaud - France



Artist offices - Switzerland



Hotel & SPA Torre Penna, Perugia - Italy



Pharmacy, Bari - Italy



Private Residence, Grimaud - France



Private Residence, Grimaud - France



Supermarket - Italy



Park - Italy

SIDE SHOWROOM INTERNA ED ESTERNA

Vieni a visitarci, sarà l'occasione di toccare con mano la qualità dei nostri prodotti.

INTERNAL AND EXTERNAL SIDE SHOWROOM

Come and visit us, it will be an opportunity to touch the quality of our products.

Per appuntamento / *By appointment*

+39 0392449001

info@sidespa.it





SIDE S.P.A.

Via C. Cattaneo 90
20851 Lissone (MB)
Tel. +39 0392449001
www.sidespa.it